

调心球轴承

d 95-150mm-1319-M

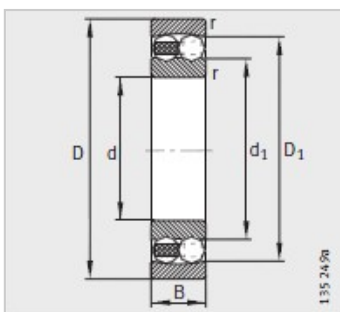
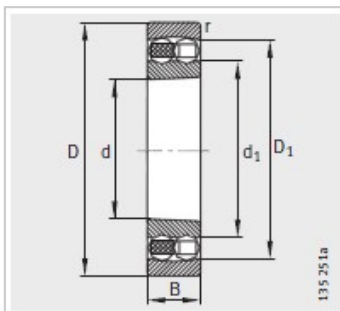
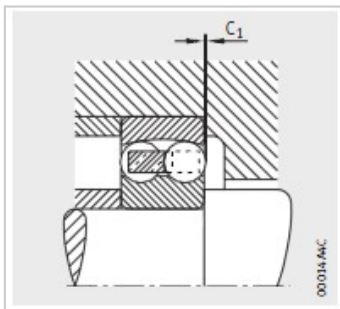
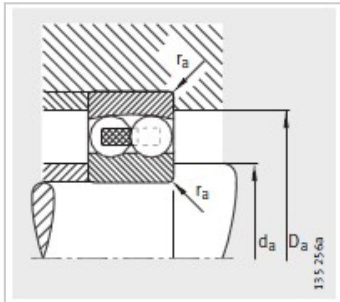

型号：	1319-M
质量m kg：	7.29
尺寸 mm：	
d：	95
D：	200
B：	45
rmin：	3
D：	170.5
d：	127.6
C：	1.6
安装尺寸 mm：	
dmin：	109
D max：	186
rmax：	2.5
基本额定载荷 N：	
动载荷：	134000
静载荷：	50000
计算系数：	
e：	0.23
Y：	2.73
Y：	4.23
Y：	2.86
疲劳极限载荷Cur/ N：	2550
极限转速 nG /min-1：	5000
参考转速nB/min-1 ：	5700